Fitting instructions

Make: Peugeot 806/Expert,

Citroën Evasion/Jumpy,

Fiat Ulysse/Scudo, Lancia Z; 1994 ->

Type : 3166



- NL Montagehandleiding
- GB Fitting instructions
- D Montageanleitung
- F Instructions de montage
- S Monteringsanvisningar
- DK Montagevejledning
- E Instrucciones de montaje
- I Istruzioni per il montaggio
- PL Instrukcja montażu
- SF Asennusohjeet
- CZ Pokyny k montáži
- H Szerelési útmutató
- RUS Руководство для монтажа

BRiNK®

Your perfect fit
brink.eu

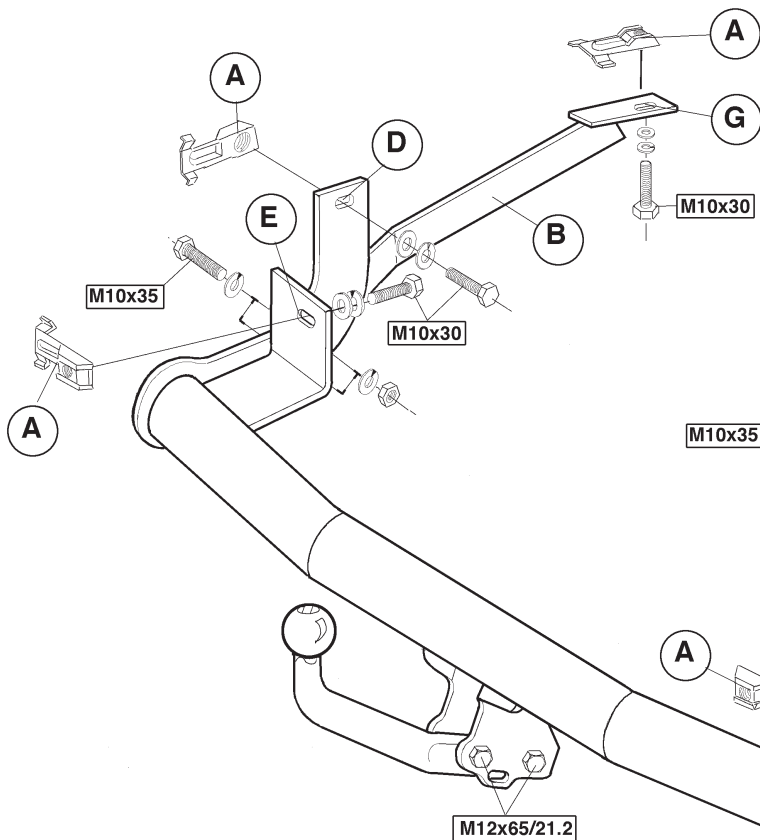

KIT CONTENTS:

- 6x bolt M10x30
- 4x bolt M10x35
- 2x bolt M12x65/21,2
- 4x nut M10
- 6x cage nut M10
- 2x nut M12 (self-locking)
- 10x spring washer M10
- 10x plain washer M10
- 2x plain washer M12
- 2x filling plate 2mm (H)
- 1x filling plate 1mm (I)

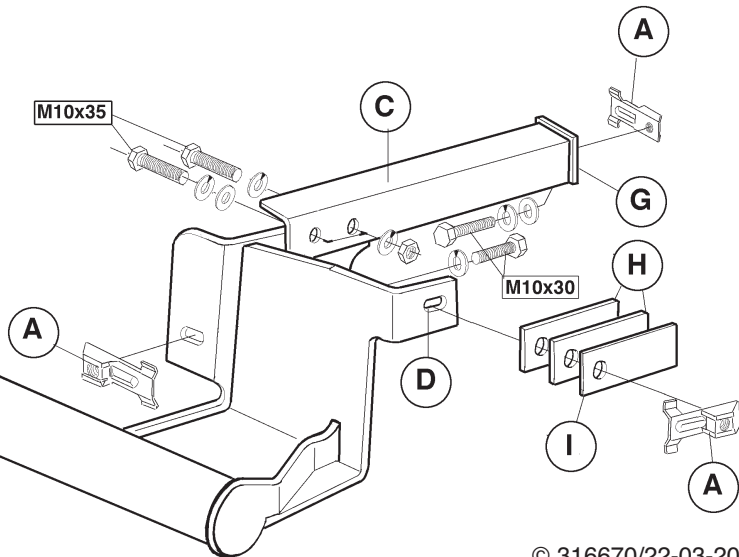

Tested in accordance with directives 94/20/EG

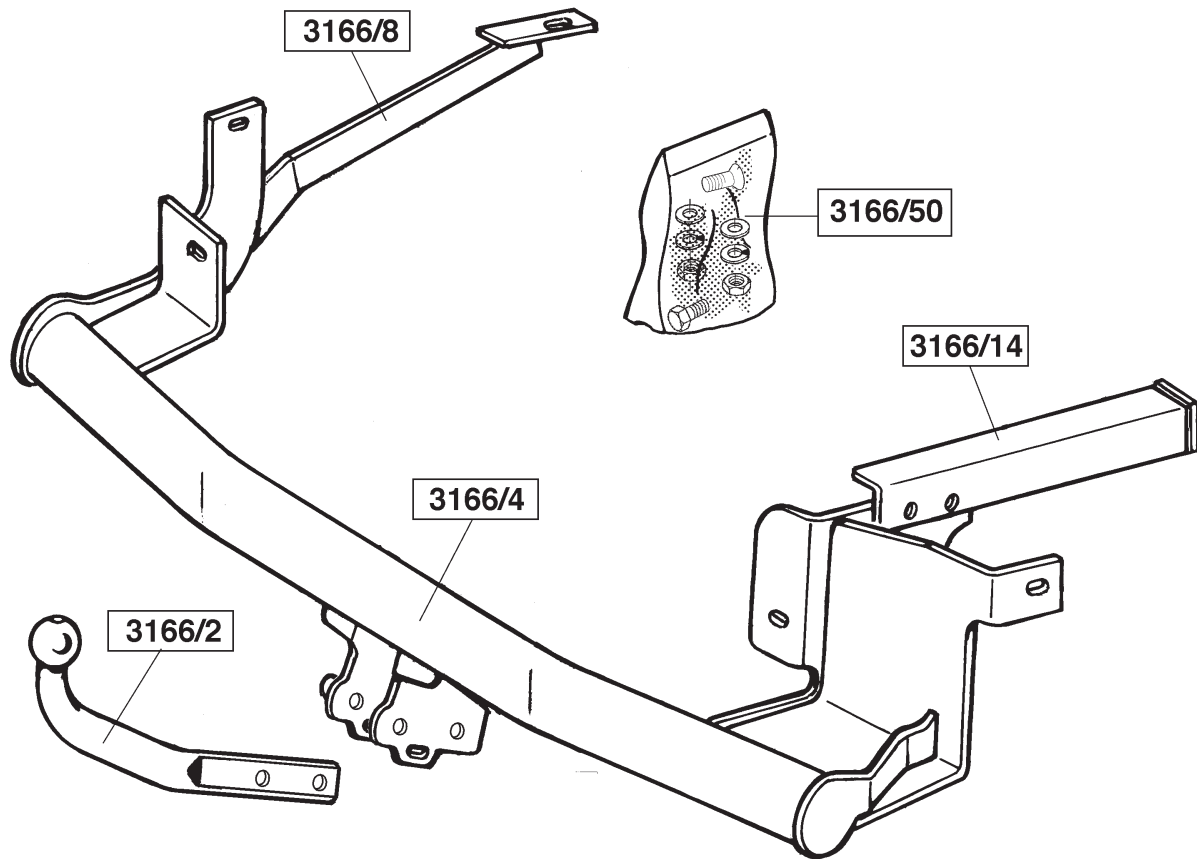



Koppelingsklasse	: A 50-X
Nr. typegoedkeuring	: e11 00-1598
D- Waarde	: 10,2 kN
Max. massa aanhangwagen	: 1900 kg
Max. verticale last	: 80 kg

MONTAGEHANDLEIDING:

Algemeen: Alle gaten zijn fabrieksmatig in het voertuig aangebracht. Bij sommige modellen zijn deze gaten d.m.v. tape afgeplakt en in de kleur van het voertuig meegespoten. Verwijder de tape overeenkomstig fig.3.

Om de motorkoeling te verbeteren dient men de afdekplaat van de grill te verwijderen. Raadpleeg hiervoor het instructieboekje.

1. Verwijder het reservewiel. Voor de Expert - Jumpy - Scudo geproduceerd na december 2000 (met kunststof bumper), zaag overeenkomstig fig 4 een stuk uit de bumper.

Kunststof bumper: In alle gevallen moet in de achterbumper een uitsparing voor de trekhaak worden gemaakt, zie hiervoor de maataanduiding in fig.1. **Metalen bumper:** Geen uitsparing. Verwijder overeenkomstig fig.2 de twee aangegeven bumperbevestigingsbouten. Plaats de kooimoeren A (6x) in respectievelijk langs- en dwarschassis.

2. Plaats de trekhaak (zonder de steunen B en C) en bevestig deze t.p.v. de punten D en E d.m.v. vier bouten M10x30 inclusief veer- en sluitringen. Indien nodig dient men de speling overeenkomstig schets op te vullen m.b.v. de vulpaten H en/of I. Plaats de steunen B en C (overeenkomstig schets) en bevestig deze d.m.v. vier bouten M10x35 inclusief veer-, sluitringen en moeren. Bevestig t.p.v. de punten G twee bouten M10x30 inclusief veer- en sluitringen. De kogelstang wordt d.m.v. twee bouten M12x70/26.2 inclusief sluitringen en zelfborgende moeren overeenkomstig schets aan de trekhaak gemonteerd. Draai alle bouten en moeren overeenkomstig de tabel vast.

BELANGRIJK:

- * Voor eventueel noodzakelijke aanpassing(en) "van het voertuig" dient men de dealer te raadplegen.
- * Indien op de bevestigingspunten een bitumen of anti-dreunlaag aanwezig is, dient deze verwijderd te worden.
- * Vergeet de veer- en sluitringen niet.
- * Kwaliteit bouten 8.8 ; moeren 8, of indien anders vermeld in montagehandleiding 10.9 / 10.
- * Voor het max. trekgewicht en de max. toegestane kogeldruk van uw voertuig, dient u uw dealer te raadplegen.
- * Het is aan te bevelen om na ca. 1000 km (gebruik) de boutverbindingen volgens tabel na te trekken of te controleren.
- * Bij het boren dient men er zorg voor te dragen, dat rem- en brandstofleidingen niet worden geraakt.
- * Verwijder "indien aanwezig" de plastic dopjes uit de puntlasmoeren.

Aanhaalmomenten voor bouten en moeren (8.8):

M10	46 Nm	
M12	79 Nm	71 Nm (met zelfborgende moer)



Couplings class	: A 50-X
Approval number	: e11 00-1598
D- Value	: 10,2 kN
Max. trailers dimensions	: 1900 kg
Max. vertical load	: 80 kg

FITTING INSTRUCTIONS:

General: All holes are already present in the vehicle. On some models, these holes have been covered with tape and painted the same colour as the vehicle. Remove the tape, as shown in fig. 3.

In order to improve engine cooling, the cover should be removed from the grill. To do this, consult the instruction booklet.

1. Remove the spare wheel. For the Expert - Jumpy - Scudo produced from December 2000 (with plastic bumper), you must cut the bumper according fig.4

Synthetic bumper: In all cases, a section of the lower part of the rear bumper should be cut out, to the dimensions shown in fig. 1, to allow space for the ball coupling. **Metal bumper:** No cutting out. Remove the two nuts from the bumper shown in fig. 2. Fit cage nuts A (6x) in the chassis longitudinal and cross beams respectively.

2. Put the tow bar in place (without brackets B and C) and attach it using four M10x30 bolts with spring and flat washers at points D and E. If necessary the play should be damped with filler plates H and/or I as shown in the sketch. Fit brackets B and C (as shown in the sketch) and attach them using four M10x35 bolts with spring and flat washers and nuts. Fasten two M10x30 bolts with spring and plain washers at points G. The ball hitch is fitted to the towbar with two M12x70/26 bolts, together with flat washers and self-locking nuts, as shown in the sketch. Tighten all nuts and bolts to the values shown in the table.

NOTE:

- * The dealer should be consulted for possible necessary adjustment(s) "of the vehicle".
- * Remove the insulating material from the contact area of the fitting points.
- * All bolts are quality 8.8 - nuts 8. or when mentioned in fitting instructions 10.9 / 10.
- * Don't forget the spring- and plain washers.
- * Consult your dealer for the maximum tolerated pull weight and ball hitch pressure of your vehicle.
- * It is recommendable to retighten all fixing bolts and nuts after the towbar has been in use for some 1000 km/600 miles.
- * Do not drill through brake-or fuellines.
- * Remove (if present) the plastic caps from the spot welding nuts.

Torque settings for nuts and bolts (8.8):

M10	46 Nm	
M12	79 Nm	71 Nm (with self-locking nut)



Kupplungsklasse	: A 50-X
Genehmigungsnr.	: e11 00-1598
D-Wert	: 10,2 kN
Max. Masse Anhänger	: 1900 kg
Stützlast	: 80 kg

MONTAGEANLEITUNG:

Allgemein: Alle Löcher sind fabriksmäßig im Fahrzeug angebracht. Bei einigen Modellen sind diese Löcher mit Klebeband zugeklebt und in der Farbe des Fahrzeuges gespritzt. Das Klebeband gemäß Fig. 3 entfernen. Zur Verbesserung der Motorkühlung muß man die Abdeckplatte vom Grill abnehmen. Schauen Sie hierzu im Anleitungsbuch nach.

1. Das Reserverad entfernen. Für die ab Januar 2001 produzierten Typen Expert - Jumpy - Scudo (mit Kunststoffstoßstange) gemäß Abb. 4 einen Teil aus der Stoßstange heraus schneiden.

Kunststoff Stoßstange: In allen Fällen ist ein Ausschnitt unten an der hinteren Stoßstange entsprechend den für den durchgang des Kupplungskopfes angegebenen Maßen laut Fig.1 vorzusehen. **Metall-Stoßstange:** Kein Ausschnitt. Laut Fig.2 die zwei angegebenen Stoßstangenbefestigungsschrauben entfernen. Die Muttern A (6x) in die Quer- bzw. Längsseite des Fahrgestells einsetzen.

2. Die Kupplungskugel mit Halterung (ohne Träger B und C) anlegen und an den Punkten D und E mit vier M10x30-Schrauben inkl. Federringen und Unterlegscheiben befestigen. Wenn nötig, muß der Zwischenraum gemäß Skizze mit Hilfe der Füllplatten H und/oder I aufgefüllt werden. Die Träger B und C (laut Skizze) anlegen und mit vier M10x35-Schrauben inkl. Federringen und Unterlegscheiben und Muttern befestigen. An den Punkten G zwei M10x30-Schrauben inkl. Federringen und Unterlegscheiben befestigen. Die Kugelstange wird mit zwei Schrauben M12x70/26,2 inkl. Unterlegscheiben und selbstsichernder Muttern an den Kupplungskugel mit Halterung montiert. Alle Schrauben und Muttern laut Tabelle festdrehen.

HINWEISE:

- * Für (eine) eventuell erforderliche Anpassung(en) "des Fahrzeugs" ist der Händler zu Rate zu ziehen.
- * Im Bereich der Anlageflächen muß Unterbodenschutz, Holraumkonservierung (Wachs) und Antidröhnmaterial entfernt werden.
- * Vor dem Bohren prüfen, daß keine, dort eventuell vorhandene Leitungen beschädigt werden können.
- * Alle Bohrspäne entfernen und gebohrte Löcher gegen Korrosion schützen.
- * Nur mitgelieferte Schrauben, Federringe und Muttern der vorgeschriebenen Güteklassen verwenden.
- * Alle Befestigungsschrauben nach ca. 1000 km Anhängerbetrieb nachziehen.
- * Die Kupplungskugel ist sauber zu halten und zu fetten.
- * Entfernen Sie "falls vorhanden", die Plastikkappen von den Punktschweißmuttern.
- * Für das höchstzulässige Zuggewicht und den erlaubten Kugeldruck Ihres Fahrzeuges ist Ihr Kfz-Händler zu befragen.

Anzugsdrehmomente für Verschraubungen (8.8):

M10	46 Nm	
M12	79 Nm	71 Nm (mit selbstsichernder Mutter)



Catégorie de couple	: A 50-X
No. d'homologation	: e11 00-1598
Valeur D	: 10,2 kN
Masse max. de la remorque	: 1900 kg
Charge verticale max.	: 80 kg

INSTRUCTIONS DE MONTAGE:

Généralités: Tous les trous ont été percés à l'usine dans le véhicule. Sur certains modèles ces trous sont recouverts de ruban adhésif et peints dans la couleur de la carrosserie. Oter cet adhésif conformément à la fig.3. Pour améliorer le refroidissement du moteur, il faut retirer la plaque de couverture de la calandre. Consulter pour cela le manuel d'instructions.

1. Enlever la roue de secours. Pour Expert - Jumpy - Scudo fabriqués à partir Decembre 2000 (avec pare - chocs plastique), découper le pare - chocs comme indiqué sur la fig. 4.

Pare chocs plastiques: Dans tous les cas, il convient de réaliser une découpe à la partie inférieure du pare-chocs arrière, suivant les cotes indiquées à la fig. 1, afin de permettre le passage de l'appui de la rotule. **Pare chocs métallique:** Pas de découpe. Conformément à la fig. 2, enlever les deux boulons de fixation du pare-choc indiqués. Placer les écrous à cage A (6) dans le châssis longitudinal et transversal.

2. Placer le crochet (sans les supports B et C) et le fixer à l'endroit des points D et E au moyen de quatre boulons M10x30 avec rondelles grower et rondelles de blocage. Si nécessaire, compenser le jeu avec les plaquettes de calage H et/ou I conformément au croquis. Placer les supports B et C (conformément au croquis) et les fixer au moyen de quatre boulons M10x35 avec rondelles grower, rondelles de blocage et écrous. A l'endroit des points G, fixer deux boulons M10x30 avec rondelles grower et rondelles de blocage. La barre à rotule est montée à l'attache-remorque à l'aide de deux boulons M12x70/26.2, y compris les rondelles de blocage et les écrous à autoverrouillage.

Serrer tous les boulons et écrous conformément au tableau.

REMARQUE:

- * Pour une/des adaptations indispensables sur le véhicule, veuillez consulter le concessionnaire.
- * Enlever la couche de bitume ou d'anti-tremblement qui recouvre éventuellement les points de fixation.
- * Ne pas oublier les rondelles Grower et les rondelles de blocage.
- * Qualité de boulons 8.8; écrous 8, ou si indiqué autrement dans les instructions de montage 10.9/10.
- * Pour connaître le poids de traction maximum et la pression sur la rotule autorisée du véhicule, veuillez consulter votre concessionnaire.
- * Un contrôle de la boulonnerie doit être effectué après les 1000 premiers kilomètres de remorquage.
- * Veiller en perçant à ne pas endommager les conduites de frein et de carburant.
- * Retirer "si présents" les embouts en plastique des écrous de soudure par point.

Moment de serrage des boulons et écrous (8.8):

M10	46 Nm	
M12	79 Nm	71 Nm (avec écrou à autoverrouillage)



Koblingsklasse	: A 50-X
Godkendelsenr.	: e11 00-1598
D- værdi	: 10,2 kN
Maximassa slæpvagn	: 1900 kg
Max. vertikal last	: 80 kg

MONTERINGSHANDLEDNING:

Allmänt: Alla hål i fordonet har anbringats på fabriken. Vid vissa modeller har dessa hål maskerats med tejp och sprutmålats i fordonets färg. Ta bort tejen enligt fig. 3.

För att förbättra motorns kylning skall grillens täckplåt avlägsnas. Se härför instruktionsboken.

1. Avlägsna reservhjulet. För Expert - Jumpy - Scudo tillverkad efter december 2000 (med plaststötfångare): såga ut en del ur stötfångaren enligt fig 4.

Stötfångare av plast: Under alla omständigheter bör ett urtag till dragkroken göras i stötfångaren bak. Se måttangivelserna i fig. 1.

Stötfångare av metall: Inget urtag. Avlägsna de två markerade fästskruvarna till kofångaren. Se fig. 2. Anbringa de kullriga muttrarna A (6x) i resp. längs- och tvärchassit.

2. Anbringa dragstången (utan stöden B och C) och fäst dessa vid punkterna D och E med hjälp av fyra bultar M10x30 inklusive fjäder- och förslutningsringar. Om så behövs skall spelrummet fyllas enligt ritningen med hjälp av påfyllningsplåtarna H och/eller I. Anbringa stöden B och C (enligt ritningen) och fäst dessa med hjälp av fyra bultar M10x35 inklusive fjäderringar, förslutningsringar och muttrar. Fäst två bultar M10x30 inklusive fjäder- och förslutningsringar vid punkterna G. Kulstången monteras vid dragstången med hjälp av två bultar M12x70/26.2 inklusive förslutningsringar och självsäkrande muttrar. Vrid fast alla bultar och muttrar enligt tabellen.

OBS:

- * Kontakta återförsäljaren om fordonet eventuellt bör modifieras.
- * Om det finns ett bitumen- eller stötdämpande lager vid kontaktytor skall detta avlägsnas.
- * Glöm inte fjäder- och planbrickor.
- * Kvalitet skruvar 8.8; muttrar 8, eller om något annat anges i monteringsanvisningen 10.9/10.
- * Kontakta din återförsäljare för ditt fordons max. dragvikt och tillåtna kult-ryck.
- * Vi rekommenderar att se efter eller kontrollera skruvförbanden enligt tabellen efter (ett bruk av) ca 1000 km.
- * Vid borrning skall man se till att broms- och bränsleledningarna inte skadas.
- * Avlägsna de små plastlocken - om dessa finns - från punktsvetsmuttrarna.

Åtdragningsmoment för bultar och muttrar (8.8):

M10	46 Nm	
M12	79 Nm	71 Nm (med självsäkrande mutter)



Kopplingsklass	: A 50-X
Typgodkännande nr.	: e11 00-1598
D- värde	: 10,2 kN
Max. totalvægt trailer	: 1900 kg
Max. vertikale belastning	: 80 kg

MONTERINGSVEJLEDNING:

Generelt: Alle huller er fabriksanbragt. På visse biltyper er disse huller dækket med tape, som er sprøjtet i bilens farve. Fjern denne tape ifølge fig.3.

Fjern dækpladen fra gitteret for at øge motorkølerens kapacitet. Se også vejledningen.

1. Fjern reservehjulet. For Expert - Jumpy - Scudo produceret efter december 2000 (med kunststof kofanger): sav et stykke ud af kofangeren ifølge fig. 4.

Kofanger af kunststof: På alle modeller laves der i den bageste kofanger en udsparring til anhængertrækket; jævnfør målene på fig.1.

Kofanger af metal: Ingen udsparring. Fjern de to kofangermonteringsbolte ifølge fig.2. Placer burmøtrikkerne A (6x) i hhv. længde- og tværvangen.

2. Placer anhængertrækket (uden beslagene B og C) og monter det i punkterne D og E med fire bolte M10x30, inklusiv fjeder- og planskiver. Ifald det måtte være nødvendigt, bør mellemrummet - jævnfør tegning - fyldes op med udfyldningspladerne H og/eller I. Placer beslagene B og C (ifølge tegningen) og monter dem med fire bolte M10x35, inklusiv fjeder- og planskiver samt møtrikker. Monter to bolte M10x30 i punkterne G, inklusiv fjeder- og planskiver. Kuglestangen monteres på anhængertrækket med to bolte M12x70/26.2, inklusiv planskiver og selvlåsende møtrikker.

Spænd alle bolte og møtrikker ifølge tabellen.

BEMÆRK:

- * Kontakt forhandleren i forbindelse med eventuelle påkrævede ændring(er) på køretøjet.
- * Undervognsbehandlingen skal fjernes de steder hvor trækket ligger an mod bilen.
- * Efter montering af træk forsegles undervogns-behandlingen omkring anlægsstederne.
- * Brink træk er fremstillet i henhold til bilfabrikanternes foreskrifter.
- * Brink træk skal boltes fast, svejsning må ikke forekomme.
- * Husk fjeder- og planskiver.
- * Kontakt Deres forhandler for oplysninger om den maksimale trækraft og det tilladte kugletryk.
- * Kugelbolten er ISO Std. 1103
- * Anbefalet : Efter ca. 1000 km, efterspænd bolte og møtrikker
- * Fjern plasticpropperne "om de findes" fra de punktsvejsede møtrikker.

DENNE MONTERINGSVEJLEDNING SKAL MEDBRINGES VED SYN.

Spændingsmoment for bolte og møtrikker (8.8):

M10	46 Nm	
M12	79 Nm	71 Nm (med selvlåsende møtrik)



Clase de acoplamiento	: A 50-X
No. de aprobación de tipo	: e11 00-1598
Valor D	: 10,2 kN
Masa máxima del remolque	: 1900 kg
Carga vertical	: 80 kg

INSTRUCCIONES DE MONTAJE:

Observación general: Todos los orificios están realizados ya en la fábrica. En algunos modelos estos orificios están cubiertos con cinta adhesiva y pintados con pistola asimismo en el color del vehículo. Retirar la cinta adhesiva de acuerdo con la fig. 3.

Para mejorar la refrigeración del motor retírese la cubierta de la rejilla. Consúltese para ello el manual de instrucciones.

1. Retirar la rueda de repuesto. repuesto. Para el Expert - Jumpy - Scudo producidos después de diciembre de 2000 (con parachoques sintético), serrar una parte del parachoques de acuerdo con la fig. 4.

Parachoques sintético: En todos los casos, es conveniente realizar un corte en la parte inferior del parachoques trasero, según las cotas indicadas a la fig. 1, para permitir el paso del apoyo de la rótula.

Parachoques metálico: Sin recorte. Retirar de acuerdo a la fig. 2 los dos tornillos indicados de fijación del parachoques. Colocar las tuercas A (6 unidades) en el chasis longitudinal y transversal respectivamente.

2. Colocar el gancho de remolque (sin los soportes B y C) y fijarlo a la altura de los puntos D y E por medio de cuatro tornillos M10x30 inclusive arandelas grover y planas. Si fuera preciso, llenar el juego de acuerdo con el croquis por medio de las placas espaciadoras H y/o I. Colocar los soportes B y C (de acuerdo al croquis) y fijarlos por medio de cuatro tornillos M10x35 inclusive arandelas grover y planas y tuercas. Fijar a la altura de los puntos G dos tornillos M10x30 inclusive arandelas grover y planas. La barra de bola se fija en el gancho de remolque por medio de dos tornillos M12x70/26.2 inclusive arandelas plana y tuercas de seguridad

Apretar todos los tornillos y tuercas de acuerdo a los puntos indicados en la tabla.

N.B.:

- * Para (una) eventual(es) adaptación(es) 'del vehículo' consúltese al concesionario.
- * Si en los puntos de fijación hay una capa de betún o anti-choque hay que quitarla.
- * No se olvide de las arandelas normales y de muelle.
- * Clase de pernos 8.8; tuercas 8, si se menciona de otro modo en la instrucción de montaje 10.9/10.
- * Consulte a su concesionario para el peso máximo de tracción y la presión de la bola admitida de su vehículo.
- * Se recomienda después de aprox. 1000 km. (de uso) que se verifique o controle la unión de pernos, según el cuadro.
- * Retirar, si presentes, los capuchones de plástico de las tuercas de soldadura por punto.

Momentos de presión para tornillos y tuercas (8.8):

M10	46 Nm	
M12	79 Nm	71 Nm (para tuerca de seguridad)

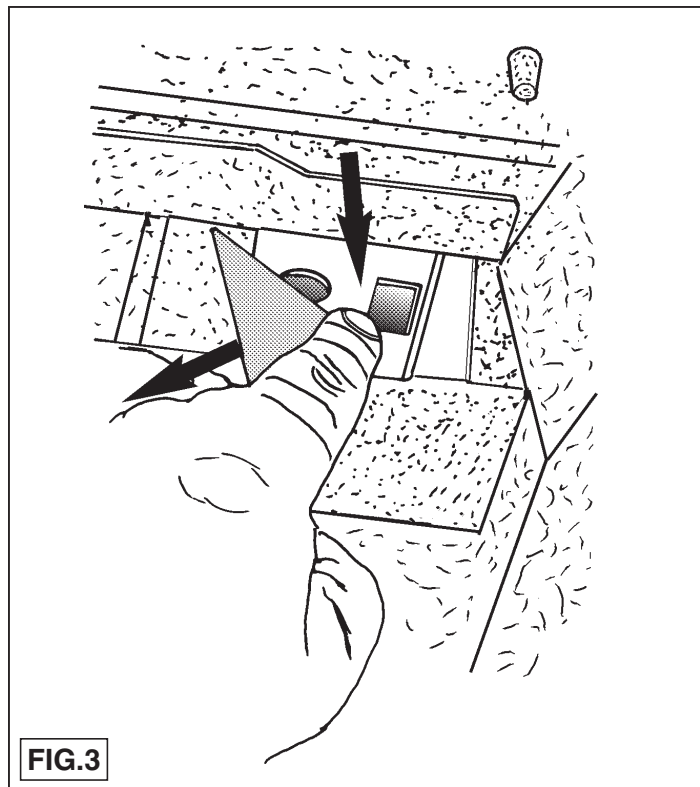
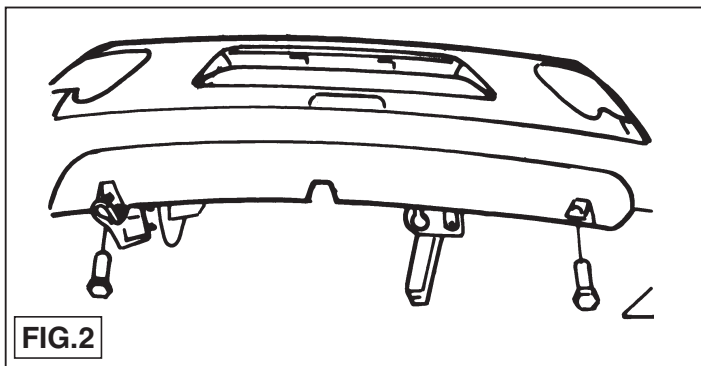
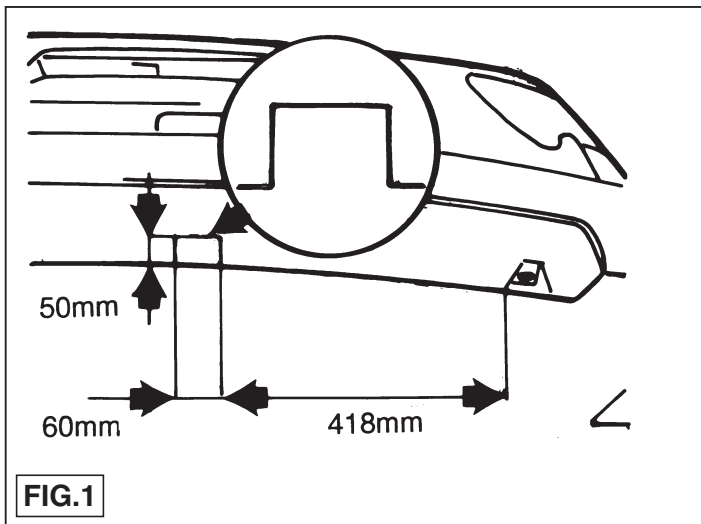
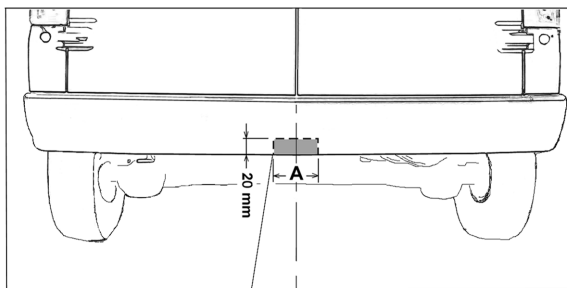
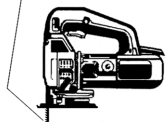

Fig.4

EXPERT-JUMPY-SCUDO | 12/00 →
N° OPR 8789 →



A = 55 mm





**EXPERT
JUMPY**

EXPERT-JUMPY

12/00 →

N° OPR 8789 →

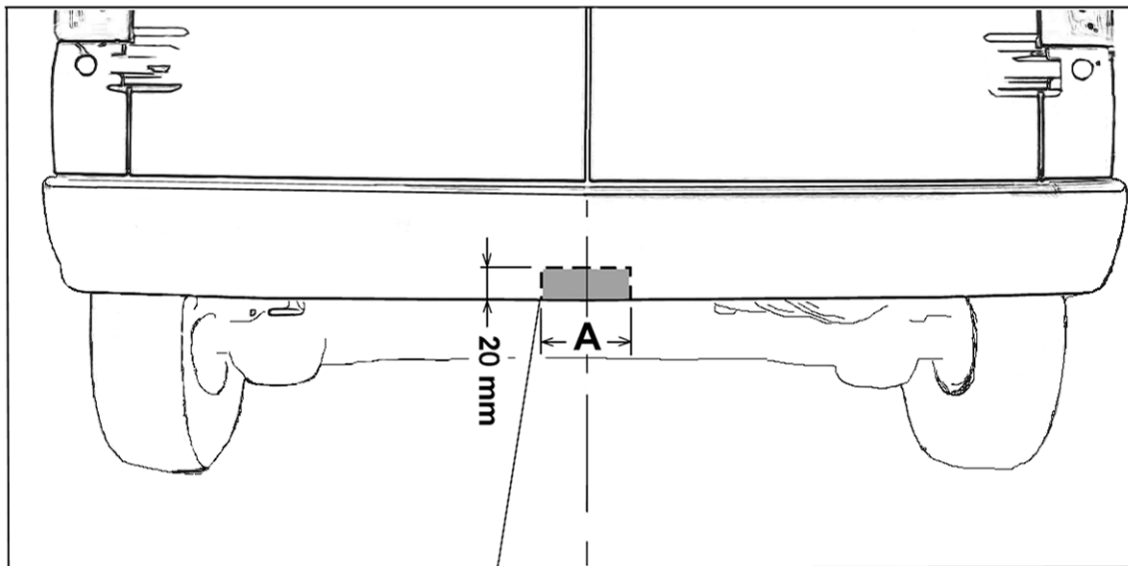

Réf. 9627.FY + 9627.FK

A = 55 mm

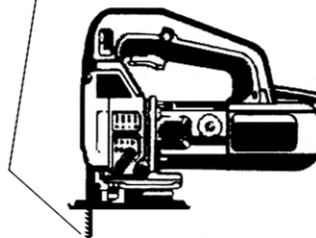

Réf. 9627.FL

A = 80 mm